

# NEUMANN®

**Výrobce střešních nosičů, autoboxů, nosičů lyží a jízdnicích kol**

NEUMANN, spol. s r.o., Modřanská 530/1, 147 00 Praha 4, Tel.: +420 261 109 280, www.neuMAX.cz, e-mail: info@neuMAX.cz

## MONTÁŽNÍ NÁVOD • PODÉLNÝ NOSIČ

ATEST  
8 SD  
1074



**Záruka 2 roky!**

**Nosnost: PN 2 patky = 50kg, PN 3 patky = 75kg, PN 4 patky = 100kg**

**POZOR! Montáž svěřte odborné dílně**

**Kompletní nabídka výrobků na adrese:**

**[www.neuMAX.cz](http://www.neuMAX.cz)**

# MONTÁŽNÍ NÁVOD • PODÉLNÝ NOSIČ

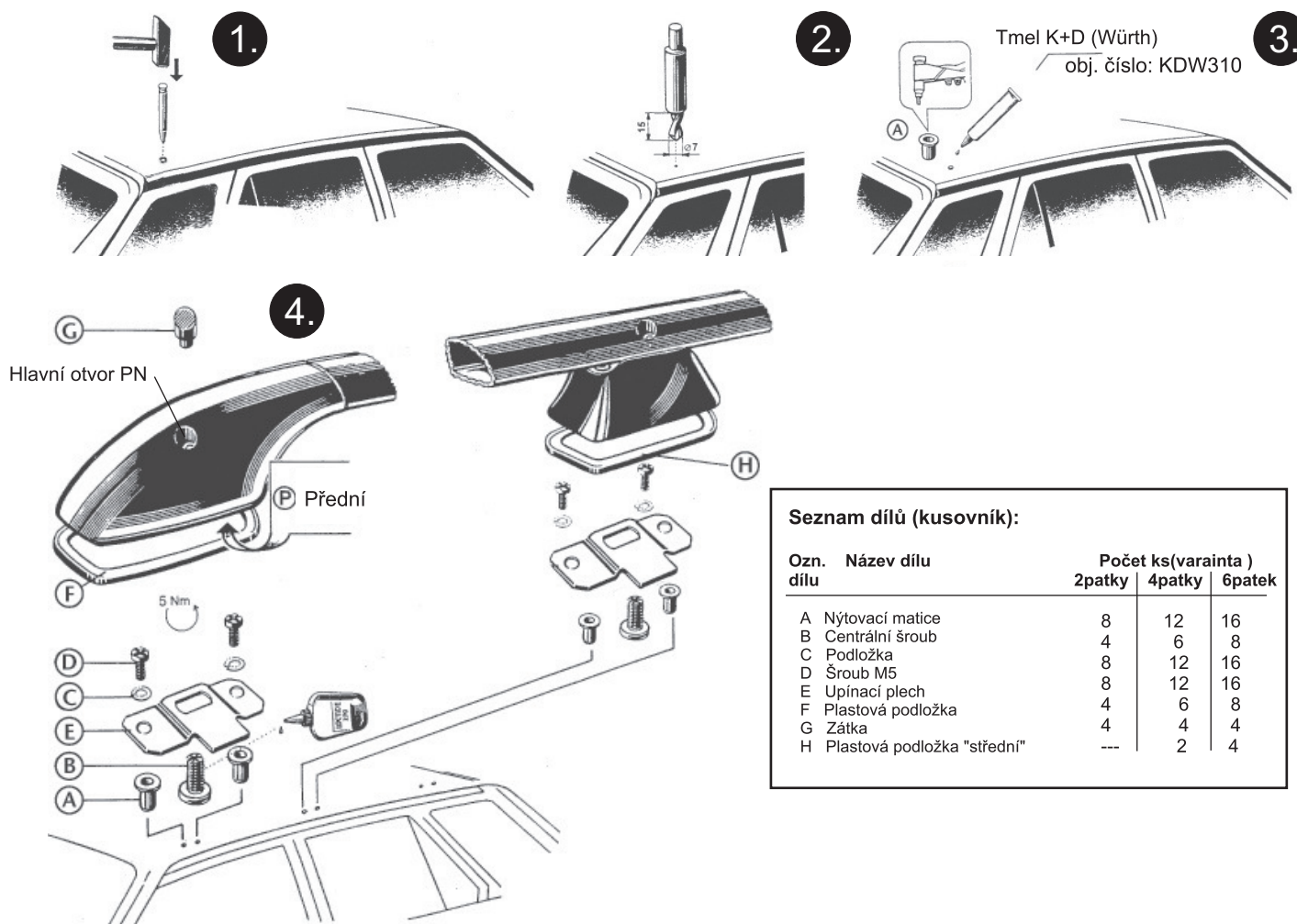

- Po otevření krabice s podélným nosičem (dále jen "PN"), proveďte kontrolu kompletnosti balení podle kusovníku dílů a také kontrolu shodnosti PN (levá i pravá strana).
- Před samotnou montáží očistěte důkladně střechu vozidla od prachu a jiných nečistot.
- Uřete přední a zadní patku nosiče (uvnitř patky označeno písmenem "P" - přední) a přiložením k povrchu karoserie najděte nejvhodnější místo pro montáž PN (podélníky instalujte do místa na střeše vozidla, které je nejbližší pevnostním prolisům, obloukům, žlábkům, apod., s ohledem na plastovou podložku "F"). Správné místo pro montáž je vždy tam, kde PN nejlépe kopíruje tvar střechy a kde se patky PN nejvíce přibližují jejímu povrchu. POZOR! Umístěním PN na střechu vozidla nesmíte omezit funkci střešního okna.
- Přes hlavní otvory v PN vyznačte na karoserii běžným značkovačem polohu nosiče ("montážní značky") a zaměřte ji ve vztahu ke konci střechy a také k jejímu bočnímu okraji. Za pomoci takto získaných údajů proveďte vyznačení montážních značek na protilehlé straně.
- Upínací plech "E" přiložte prostředním oválným otvorem na vyznačené montážní značky tak, aby "jazýček" směřoval vně vozidla. Nyní vyznačte na střechu střed kulatých otvorů plechu "E" - místo pro vrtání. Vyznačené body musí být v ose PN, jinak nedosáhnete správného dotažení šroubů "B"!
- Vyvrtejte díry o průměru 7,1mm a odstraňte ocelové špony z jejich okrajů. Do vyvrтанé díry a na její horní okraj aplikujte těsnící tmel (K+D Würth). POZOR! Volba jiného tmelu může mít vliv na povrchovou úpravu nosiče. Nyní můžete pomocí nýtovacích kleští instalovat do otvorů nýtovací matice "A".
- Na střechu nyní přišroubujte upínací plechy, do nichž předem navlékněte centrální šrouby "B". Na takto instalované přípravky navlékněte podložky "F" a "H" (vyberte podle tvaru patky).
- Na závity centrálních šroubů naneste lepidlo (Loctite), abyste zabránili jejich samovolnému uvolnění. Nad centrální šrouby položte podélník a dírou v patce nosiče provlékněte šroubovák (TORX 20). Podélník přitlačte ke šroubu a mírně šroub zatočte. Použijte plastovou kartu (špachtli) a její pomocí dotlačte podložku "F" a "H" k patce tak, aby přesně přilnula celou plochou. POZOR! Nepoužívejte šroubovák a jiné ocelové nástroje. Nyní dotáhněte centrální šrouby "B".
- Po dotažení centrálních šroubů aplikujte do otvorů patek PN zátky "G". POZOR! Zátky otvorů jsou rozdílné pro přední a zadní patky! Vhodnost sklonu zátky vyzkoušejte jemným usazením do otvoru, jen tehdy, pokud zátky kopíruje sklon patky, proveďte její finální usazení (gumovou paličkou, přes plastovou špachtli). Má-li PN středové patky, aplikujte do díry zátku odlišnou od zátky "G" (není na obrázku) a zajistěte jí tmelem K+D.